

Parutions en region

137 parutions



[Traité d'hydraulique](#)

Editeur(s) : Decoopman

ISBN : 2-36965-130-X

Date : 2021-05-12



[Antoine Stradivari : luthier célèbre connu sous le nom de Stradivarius](#)

Auteur(s) : François-Joseph Fétis

Editeur(s) : Decoopman

ISBN : 2-36965-118-0

Date : 2021-05-06



Vêtement, costumes : de l'époque carlovingienne à la Renaissance

Auteur(s) : Eugène-Emmanuel Viollet-le-Duc

Editeur(s) : Decoopman

ISBN : 2-36965-122-9

Date : 2021-02-26



Les bateaux automobiles à pétrole

Auteur(s) : René Champly

Editeur(s) : Decoopman

ISBN : 2-36965-113-X

Date : 2021-02-10

L'horlogerie électrique

L'horlogerie électrique

Auteur(s) : Adolf Tobler

Editeur(s) : Decoopman

ISBN : 2-36965-111-3

Date : 2020-12-10



Henri VERCHEVAL

Dictionnaire du violoniste

Auteur(s) : Henri Vercheval

Editeur(s) : Decoopman

ISBN : 2-36965-112-1

Date : 2020-12-10



L'hygiène du violon

Auteur(s) : Lucien Greilsamer

Editeur(s) : Decoopman

ISBN : 2-36965-114-8

Date : 2020-11-10

Sciences & Techniques anciennes

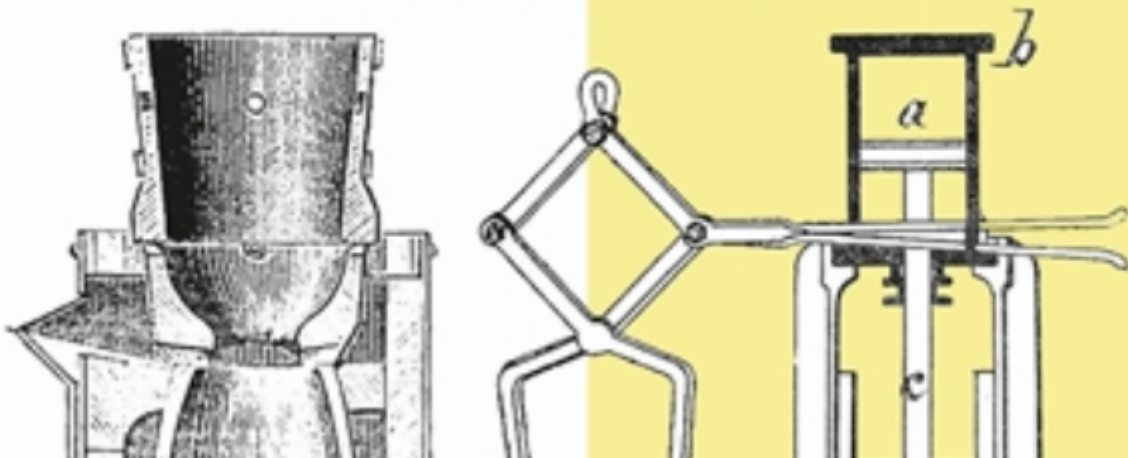

Forges et fonderies

Auteur(s) : Georges Franche

Editeur(s) : Decoopman

ISBN : 2-36965-107-5

Date : 2020-10-13

Sciences & Techniques anciennes

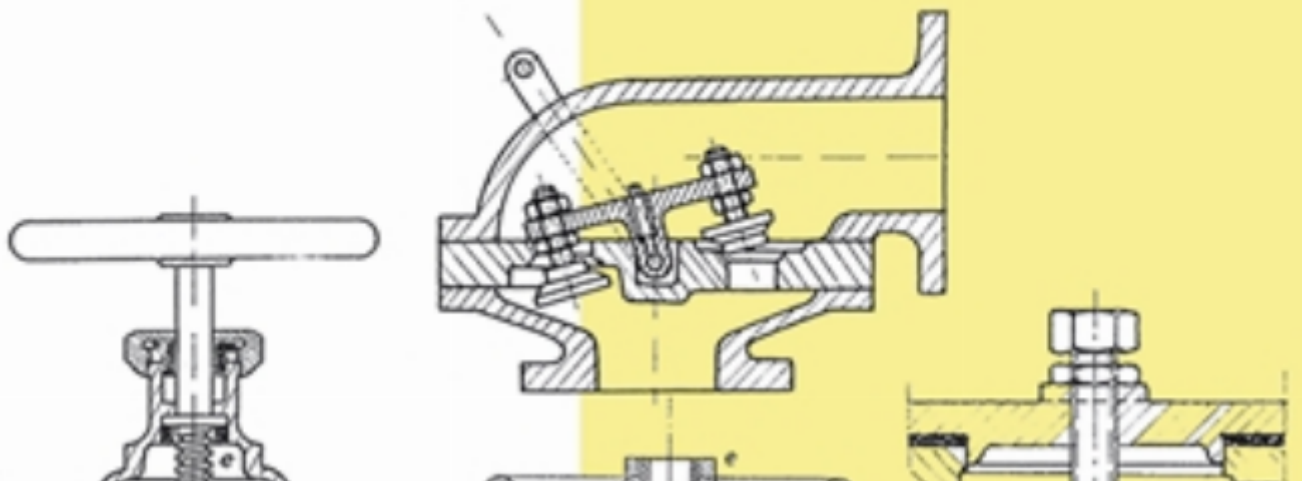

Construction mécanique et métallique. Volume 4, Appareils d'obturation

Auteur(s) : J. Gary, Antoine Druot

Editeur(s) : Decoopman

ISBN : 2-36965-103-2

Date : 2020-09-14



Hiéroglyphes

Auteur(s) : Horapollon

Editeur(s) : Decoopman

ISBN : 2-36965-092-3

Date : 2020-03-06

Sciences & Techniques anciennes

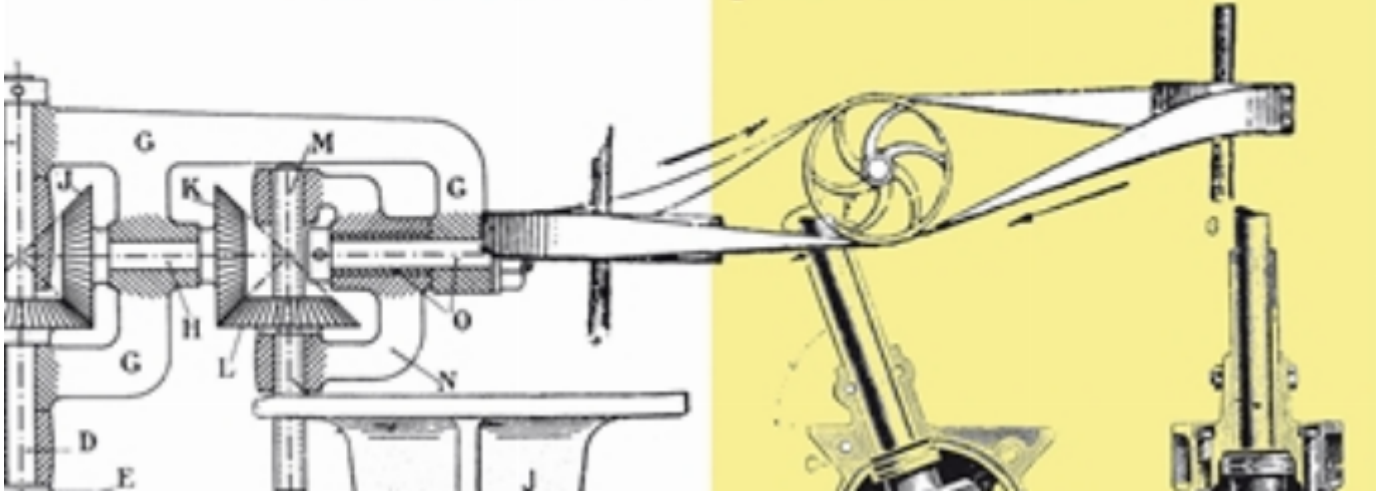

Mécanismes des machines y compris les automobiles

Auteur(s) : H. Leblanc

Editeur(s) : Decoopman

ISBN : 2-36965-102-4

Date : 2019-12-16



[La dissuasion nucléaire française en action : dictionnaire d'un récit national](#)

Auteur(s) : Philippe Wodka-Gallien

Editeur(s) : Decoopman

ISBN : 2-36965-100-8

Date : 2019-11-25

Pagination

- [Page précédente](#) [Page précédente](#)
- [Page 1](#)
- [Page courante 2](#)
- [Page 3](#)
- [Page 4](#)
- [Page 5](#)
- [Page 6](#)
- [Page 7](#)
- [Page 8](#)
- [Page 9](#)
- [Page suivante](#) [Page suivante](#)